





Κρουνοποιία

	Σειρές / Προϊόντα	Σελίδα
	Διακόπτες Cimberio	68
	Διακόπτες ARCO	74
	Κάνουλες Arco	76
	Μειωτές πίεσης & διακόπτες	77
	Υδρομετρητές Maddalena, Ιταλίας	78
	Σπιράλ συνδέσεως νερού	79
	Σπιράλ σύνδεσης πιεστικών αντλιών	81
	Στηρίγματα ανοξείδωτα	82
	Στηρίγματα σιδερένια βαρέως τύπου	83
	Στηρίγματα σιδερένια	84
	Συστήματα στήριξης με ράγες	85
	Στριφώνια - Ούπατ	87
	Σφικτήρες	88

Cim14



Διακόπτης σφαιρικός ολικής παροχής PN60 έως PN16

ΚΩΔ.	ΔΙΑΣΤΑΣΗ		
1747	1/4		50
1748	3/8		50
1730	1/2		40
1731	3/4		25
1732	1"		20
1733	1.1/4		12
1734	1.1/2		8
1735	2"		4
1726	2.1/2		4
1727	3"		2
1728	4"		2

Cim314



Διακόπτης σφαιρικός ολικής παροχής PN60 έως PN30

ΚΩΔ.	ΔΙΑΣΤΑΣΗ		
1720	1/2		50
1721	3/4		30
1722	1"		20
1723	1.1/4		12
1724	1.1/2		8
1725	2"		5

Cim 12/SI



Διακόπτης σφαιρικός με κλειδαριά PN50

ΚΩΔ.	ΔΙΑΣΤΑΣΗ		
1804	1/2		20
1824	3/4		15
1825	1"		10

Cim201/14



Διακόπτης σφαιρικός ολικής παροχής PN25

ΚΩΔ.	ΔΙΑΣΤΑΣΗ		
1763	1/2		40
1768	3/4		25
1769	1"		20
1759	1.1/4		12
1851	1.1/2		6
1852	2"		4

Cim301/14



Διακόπτης σφαιρικός ολικής παροχής PN25

ΚΩΔ.	ΔΙΑΣΤΑΣΗ		
1925	1/2		50
1926	3/4		30
1927	1"		20
1928	1.1/4		12

Cim202/14

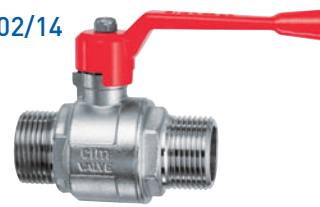

Διακόπτης σφαιρικός ολικής παροχής PN25

ΚΩΔ.	ΔΙΑΣΤΑΣΗ		
1764	1/2		40
1806	3/4		25

Cim246



Διακόπτης σφαιρικός ολικής παροχής με ρακόρ PN25

ΚΩΔ.	ΔΙΑΣΤΑΣΗ		
1980	1/2		30
1981	3/4		20
1982	1"		12
1983	1.1/4		7

Cim346

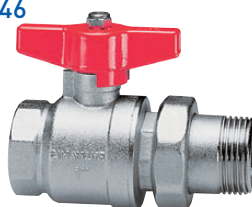

Διακόπτης σφαιρικός ολικής παροχής με ρακόρ PN25

ΚΩΔ.	ΔΙΑΣΤΑΣΗ		
1915	1/2		35
1916	3/4		24
1917	1"		16
1918	1.1/4		8

Cim305



Διακόπτης με ρακόρ και βαλβίδα αντεπιστροφής PN16

ΚΩΔ.	ΔΙΑΣΤΑΣΗ		
2600	1/2 X 3/4		30
2601	3/4 X 3/4		30

Cim209



Διακόπτης ολικής παροχής με ρακόρ για χαλκοσωλήνα PN16

ΚΩΔ.	ΔΙΑΣΤΑΣΗ	📦
1750	Φ15	30
1751	Φ18	20
1752	Φ22	20
1753	Φ28	15
11495	Φ35	10
11496	Φ42	8
11497	Φ54	4

Cim309



Διακόπτης ολικής παροχής με ρακόρ για χαλκοσωλήνα PN16

ΚΩΔ.	ΔΙΑΣΤΑΣΗ	📦
1742	Φ15	30
1743	Φ18	20
1744	Φ22	20
1745	Φ28	15

Cim23



Διακόπτης σφαιρικός τριόδος, τύπου "T" PN25

ΚΩΔ.	ΔΙΑΣΤΑΣΗ	📦
1760	1/2	25
1761	3/4	15
1762	1"	10

Cim45



Διακόπτης γωνιακός PN16

ΚΩΔ.	ΔΙΑΣΤΑΣΗ	📦
1765	1/2 x 1/2	50

Cim46



Διακόπτης γωνιακός με ρακόρ PN16

ΚΩΔ.	ΔΙΑΣΤΑΣΗ	📦
1767	1/2 X Φ10	50

Cim45F



Διακόπτης γωνιακός με φίλτρο PN16

ΚΩΔ.	ΔΙΑΣΤΑΣΗ	📦
1930	1/2 x 1/2	50

Cim012

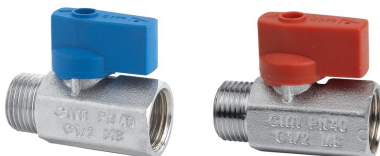

Διακόπτης σφαιρικός μίνι PN40

ΚΩΔ.	ΔΙΑΣΤΑΣΗ	📦
1773	1/2 μπλε	50
1781	1/2 κόκκινο	50

Cim39



Διακόπτης γωνιακός πλυντηρίου PN16

ΚΩΔ.	ΔΙΑΣΤΑΣΗ	📦
1766	1/2 x 3/4	50

Cim39L



Διακόπτης γωνιακός πλυντηρίου με μακρύ σπείρωμα PN16

ΚΩΔ.	ΔΙΑΣΤΑΣΗ	📦
1931	1/2 x 3/4	50

Cim 92



Διακόπτης καλοριφέρ
ίσιος 3 θέσεων PN25

ΚΩΔ.	ΔΙΑΣΤΑΣΗ	
1791	1/2	25
1789	1/2 X Φ15	25

Cim91



Διακόπτης καλοριφέρ
γωνιακός 3 θέσεων PN25

ΚΩΔ.	ΔΙΑΣΤΑΣΗ	
1790	1/2	25
1788	1/2 X Φ15	25

Cim072



Διακόπτης μίνι
για πλαστική σωλήνα PN16

ΚΩΔ.	ΔΙΑΣΤΑΣΗ	
	ΜΠΛΕ	
1878	1/2 X Φ15x2,5	50
1896	1/2 X Φ16x2,0	50
1898	1/2 X Φ18x2,5	50
	ΚΟΚΚΙΝΟ	
1879	1/2 X Φ15x2,5	50
1897	1/2 X Φ16x2,0	50
1899	1/2 X Φ18x2,5	50

Cim26



Διακόπτης ολικής παροχής
εντοιχισμού PN25

ΚΩΔ.	ΔΙΑΣΤΑΣΗ	
1785	1/2	10
1786	3/4	10
1787	1"	8

* Ροζέτα Φ100

Cim26 S



Διακόπτης ολικής παροχής
εντοιχισμού PN25

ΚΩΔ.	ΔΙΑΣΤΑΣΗ	
1782	1/2	10

* Ροζέτα Φ70

Cim126



Διακόπτης ολικής παροχής
εντοιχισμού PN32

ΚΩΔ.	ΔΙΑΣΤΑΣΗ	
1783	1/2	10

* Επισκευάσιμος με ροζέτα Φ100

Cim126 S



Διακόπτης ολικής παροχής
εντοιχισμού PN32

ΚΩΔ.	ΔΙΑΣΤΑΣΗ	
1784	1/2	10

* Επισκευάσιμος με ροζέτα Φ70

Cim25



Διακόπτης ολικής παροχής
εντοιχισμού PN25

ΚΩΔ.	ΔΙΑΣΤΑΣΗ	
1780	1/2	16
1910	3/4	12
1911	1"	10

* Καμπάνα Φ60

Cim34



Κάνουλα σφαιρική
PN20

ΚΩΔ.	ΔΙΑΣΤΑΣΗ	
1800	1/2	20
1801	3/4	15
1802	1"	8

Cim334



Κάνουλα σφαιρική
PN20

ΚΩΔ.	ΔΙΑΣΤΑΣΗ	ΤΙΜΗ	
1792	1/2		20

Cim34/PL



Κάνουλα σφαιρική,
με υποδοχή για λουκέτο PN20

ΚΩΔ.	ΔΙΑΣΤΑΣΗ	
1810	1/2	15
1811	3/4	10
1814	ΛΟΥΚΕΤΟ	8

Cim34/1



Κάνουλα σφαιρική
αντιπαγωτική PN16

ΚΩΔ.	ΔΙΑΣΤΑΣΗ	
1826	1/2	20

Cim334/1



Κάνουλα σφαιρική αντιπαγωτική
με κλειδί PN20

ΚΩΔ.	ΔΙΑΣΤΑΣΗ	
1827	1/2	20

Cim34/1 SI



Κάνουλα σφαιρική αντιπαγωτική,
με κλειδαριά PN20

ΚΩΔ.	ΔΙΑΣΤΑΣΗ	
1854	1/2	15

Cim34/OT



Κάνουλα σφαιρική με
ορειχάλκινη λαβή PN20

ΚΩΔ.	ΔΙΑΣΤΑΣΗ	
1816	1/2	20

Cim180



Κάνουλα σφαιρική
χρωμέ PN16

ΚΩΔ.	ΔΙΑΣΤΑΣΗ	
1884	1/2	25

Cim34 SI



Κάνουλα σφαιρική
με κλειδαριά PN20

ΚΩΔ.	ΔΙΑΣΤΑΣΗ	
1805	1/2	15

Cim42



Κάνουλα σφαιρική χρωμέ,
με ρακόρ PN10

ΚΩΔ.	ΔΙΑΣΤΑΣΗ	
1822	1/2	1

Κάνουλα με κουμπί On/Off, αντιπαγωτική, anti-lime

Cim134



Κάνουλα σφαιρική χρωμέ,
με ρακόρ PN20

ΚΩΔ.	ΔΙΑΣΤΑΣΗ	
1778	1/2x3/4x3/4	15

Κάνουλα σφαιρική διπλή, κήπου

Cim35-Cim500



Ρακόρ ταχείας σύνδεσης Cim35
Garden Box Cim 500

ΚΩΔ.	ΔΙΑΣΤΑΣΗ	
4250	ρακόρ Φ12-Φ15	50
1740	Garden Box 1/2 x 3/4	50

Cim113



Κάνουλα σφαιρική χρωμέ,
με φίλτρο PN16

ΚΩΔ.	ΔΙΑΣΤΑΣΗ	
1822	1/2	1

Cim114



Κάνουλα σφαιρική χρωμέ,
με ρακόρ PN16

ΚΩΔ.	ΔΙΑΣΤΑΣΗ	
1823	1/2	1

Cim50



Βάνα συρταρωτή PN16

ΚΩΔ.	ΔΙΑΣΤΑΣΗ		
2000	1/2		40
2001	3/4		35
2002	1"		25
2003	1.1/4		16
2004	1.1/2		10
2005	2"		10
2006	2.1/2		2
2007	3"		2
2008	4"		2

Cim75



Ατμοφράκτης PN16

ΚΩΔ.	ΔΙΑΣΤΑΣΗ		
1840	1/2		35
1841	3/4		25
1842	1"		16
1843	1.1/4		8
1844	1.1/2		6
1845	2"		4
1846	2.1/2		2
1847	3"		1
1848	4"		1

Cim30



Βαλβίδα αντεπιστροφής ελατηρίου PN20

ΚΩΔ.	ΔΙΑΣΤΑΣΗ		
2010	1/2		50
2011	3/4		25
2012	1"		20
2013	1.1/4		12
2014	1.1/2		8
2015	2"		5
2016	2.1/2		4
2017	3"		3
2018	4"		2

Cim32



Βαλβίδα αντεπιστροφής ελατηρίου PN16

ΚΩΔ.	ΔΙΑΣΤΑΣΗ		
1960	1/2		50
1961	3/4		50
1962	1"		25
1963	1.1/4		20
1964	1.1/2		15
#	2"		10

Cim80



Βαλβίδα αντεπιστροφής clapet PN16

ΚΩΔ.	ΔΙΑΣΤΑΣΗ		
1970	1/2		50
1971	3/4		25
1972	1"		20
1973	1.1/4		12
1974	1.1/2		10
1975	2"		5
1976	2.1/2		4
1977	3"		2
1978	4"		2

Cim95



Ποτήρι πυθμένα αντλιών PN16

ΚΩΔ.	ΔΙΑΣΤΑΣΗ		
2021	3/4		40
2022	1"		24
2023	1.1/4		15
2024	1.1/2		12
2025	2"		7
2026	2.1/2		3
2027	3"		2
2028	4"		2

Cim95A



Ποτήρι πυθμένα αντλιών PN16

ΚΩΔ.	ΔΙΑΣΤΑΣΗ		
2030	1/2		50
2031	3/4		50
2032	1"		30
2033	1.1/4		15
2034	1.1/2		10
2035	2"		7
2036	2.1/2		2
2037	3"		2
2038	4"		2

Cim74A



Φίλτρο γραμμής 0,65mm PN20

ΚΩΔ.	ΔΙΑΣΤΑΣΗ		
2040	1/2		50
2041	3/4		30
2042	1"		20
2043	1.1/4		12
2044	1.1/2		10
2045	2"		4
2046	2.1/2		4
2047	3"		1
2048	4"		1

NOV91MAC



Διακόπτης γωνιακός, σφαιρικός, με ροζέτα, PN16

ΚΩΔ.	ΔΙΑΣΤΑΣΗ	
1921	1/2 x 1/2	2-100

Lipstick



Διακόπτης γωνιακός, σφαιρικός, με φίλτρο και ροζέτα, PN16

ΚΩΔ.	ΔΙΑΣΤΑΣΗ	
12632	Χρωμέ 1/2	1-50
12631	Μαύρο 1/2	1-50

Regula



Διακόπτης γωνιακός, περιστροφικός, με ροζέτα, PN16

ΚΩΔ.	ΔΙΑΣΤΑΣΗ	
2795	1/2 x 1/2	1-50

LUX



Διακόπτης γωνιακός, σφαιρικός, χωρίς ρακόρ, με ροζέτα, PN16

ΚΩΔ.	ΔΙΑΣΤΑΣΗ	
12601	1/2 x 1/2	2-100

NOV75MAC



Διακόπτης γωνιακός, σφαιρικός, με ροζέτα, PN16

ΚΩΔ.	ΔΙΑΣΤΑΣΗ	
12603	1/2 x 3/8-Φ10	2-100

Mini Filter



Διακόπτης γωνιακός, σφαιρικός, με φίλτρο και ροζέτα, PN16

ΚΩΔ.	ΔΙΑΣΤΑΣΗ	
1922	1/2 x 1/2	1-50

AC728A



Διακόπτης γωνιακός, σφαιρικός, με ροζέτα, PN16

ΚΩΔ.	ΔΙΑΣΤΑΣΗ	
1920	1/2 x 3/4	2-100

Twin



Διακόπτης γωνιακός, σφαιρικός, διπλής εξόδου, με ροζέτα, PN16

ΚΩΔ.	ΔΙΑΣΤΑΣΗ	
12630	1/2 x 1/2 x 1/2	1

Combi Mac



Διακόπτης γωνιακός, σφαιρικός, διπλής εξόδου, με ροζέτα, PN16,

ΚΩΔ.	ΔΙΑΣΤΑΣΗ	
12607	1/2 x 3/8 x 3/4	1
12608	1/2 x 1/2 x 1/2	1

Tee Valve



Ταφ με διακόπτη, σφαιρικός, PN16

ΚΩΔ.	ΔΙΑΣΤΑΣΗ	
65117	1/2 x 3/4 x 1/2	1-50

Mini Delta

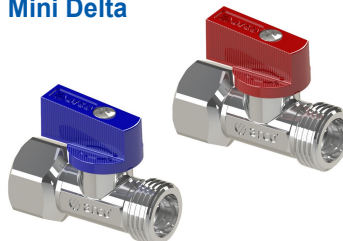

Διακόπτης Mini

ΚΩΔ.	ΔΙΑΣΤΑΣΗ	ΤΙΜΗ	
3520	Μπλε 1/2		1-50
3521	Κόκκινο 1/2		1-50

Mini Mac



Διακόπτης Mini

ΚΩΔ.	ΔΙΑΣΤΑΣΗ	
3522	1/2	1-50

Sena FFL



Διακόπτης σφαιρικός ολικής παροχής PN30

ΚΩΔ.	ΔΙΑΣΤΑΣΗ		
7800	1/2		50
7801	3/4		40
7802	1"		20
7803	1.1/4		12
7804	1.1/2		8
7805	2"		4
7806	2.1/2		5
7807	3"		2
-	4"		2

Sena FFB



Διακόπτης σφαιρικός ολικής παροχής PN30

ΚΩΔ.	ΔΙΑΣΤΑΣΗ		
7790	1/2		50
7791	3/4		40
7792	1"		20

Sena MFBR



Διακόπτης σφαιρικός με ρακόρ PN30

ΚΩΔ.	ΔΙΑΣΤΑΣΗ		
7824	1/2		50
7825	3/4		40
7826	1"		20
7827	1.1/4		12

Sena MFL



Διακόπτης σφαιρικός ολικής παροχής PN30

ΚΩΔ.	ΔΙΑΣΤΑΣΗ		
7860	1/2		50
7861	3/4		40
7862	1"		20

Sena MFB



Διακόπτης σφαιρικός ολικής παροχής PN30

ΚΩΔ.	ΔΙΑΣΤΑΣΗ		
7850	1/2		50
7851	3/4		40
7852	1"		20

Mini Pex-Al

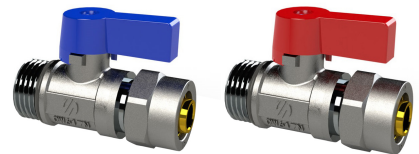

Διακόπτης σφαιρικός ολικής παροχής PN16

ΚΩΔ.	ΔΙΑΣΤΑΣΗ		
7808	Μπλε 1/2xΦ16		40
7809	Κόκκινο 1/2xΦ16		25

Για σωλήνες πολυστρωματικούς

Stop

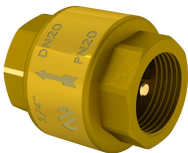

Βαλβίδα αντεπιστροφής ελατηρίου PN20

ΚΩΔ.	ΔΙΑΣΤΑΣΗ		
7840	1/2		90
7841	3/4		48
7842	1"		32
7843	1.1/4		20
7844	1.1/2		12
7845	2"		8

Foot



Ποτήρι πυθμένα αντλιών PN16

ΚΩΔ.	ΔΙΑΣΤΑΣΗ		
7835	3/4		36
7836	1"		30
7837	1.1/4		20
7838	1.1/2		12
7847	2"		9

Gate



Βάνα συρταρωτή PN16

ΚΩΔ.	ΔΙΑΣΤΑΣΗ		
12610	1/2		30
12611	3/4		25
12612	1"		20
12613	1.1/4		8
12614	1.1/2		7
12614	2"		4
12615	2.1/2		2
12616	3"		10
12617	4"		4

Nano



Κάνουλα σφαιρική, με ρακόρ, PN16

ΚΩΔ.	ΔΙΑΣΤΑΣΗ	
12620	1/2x3/4-Φ15	48

Nano Double



Κάνουλα σφαιρική, με ρακόρ, PN16

ΚΩΔ.	ΔΙΑΣΤΑΣΗ	
12621	1/2x3/4x3/4-Φ15	24

Sena



Κάνουλα σφαιρική, με ρακόρ, PN16

ΚΩΔ.	ΔΙΑΣΤΑΣΗ	
12625	1/2x3/4-Φ15	40
12626	3/4x1"-Φ20	28
12627	1"x1.1/4xΦ25	12

Sena



Κάνουλα σφαιρική, με ρακόρ, PN16

ΚΩΔ.	ΔΙΑΣΤΑΣΗ	
12628	1/2x3/4-Φ15	50

Jardin Inox



Κάνουλα σφαιρική, με λαβή Inox, PN16

ΚΩΔ.	ΔΙΑΣΤΑΣΗ	
12629	1/2x3/4-Φ15	45

Εξαιρετική αντοχή στον πάγο.

Jardin



Κάνουλα σφαιρική, για ταχυσύνδεσμο, PN16

ΚΩΔ.	ΔΙΑΣΤΑΣΗ	
12623	1/2x3/4	45

Εξαιρετική αντοχή στον πάγο

Grifo LIFE



Κάνουλα σφαιρική, για ταχυσύνδεσμο, PN16

ΚΩΔ.	ΔΙΑΣΤΑΣΗ	
12619	1/2x1/2	12

Δώστε ζωή στον κήπο σας!

Grifo LIFE
by Ferrer



Παρασύστη
για ταχυσύνδεσμο
αοβατό

Grifo LIFE 1/2M

9011



Μειωτής πίεσης 15bar

ΚΩΔ.	ΔΙΑΣΤΑΣΗ
2250	1/2

- Παροχή μέχρι 15bar, ρύθμιση 1-4bar, προ-ρυθμισμένος στα 3bar.

9015



Μειωτής πίεσης 25bar

ΚΩΔ.	ΔΙΑΣΤΑΣΗ
2300	1/2

- Παροχή 25bar, Ρύθμιση 1- 5,5bar, προ- ρυθμισμένος στα 3bar.

9016



Μειωτής πίεσης 25bar

ΚΩΔ.	ΔΙΑΣΤΑΣΗ
2301	1/2
2302	3/4
2303	1"
2304	1.1/4
2305	1.1/2
2306	2"

- Παροχή 25bar, ρύθμιση 1-6bar, προ-ρυθμισμένος στα 3bar.

CD ONE



Υδρόμετρο απλής ριπής, υγρού τύπου λαδιού, R100, με ρακόρ

ΚΩΔ.	ΔΙΑΣΤΑΣΗ	📦
2716	1/2-110mm	10
2717	3/4-130mm	10
2702	1"-160mm	10

Με κάψουλα λαδιού για προστασία ενδείξεων.

SJ ONE



Υδρόμετρο απλής ριπής, ξηρού τύπου, R100, με ρακόρ

ΚΩΔ.	ΔΙΑΣΤΑΣΗ	📦
2765	1/2-110mm	10
2711	3/4-130mm	10
2741	1/2 90°C *	10
2742	3/4 90°C *	10

Ξηρού τύπου με αντιπαγωτικές ιδιότητες

* Ζεστού νερού

DS TRP



Υδρόμετρο πολλαπλής ριπής, υγρού τύπου, R100, με ρακόρ

ΚΩΔ.	ΔΙΑΣΤΑΣΗ	📦
2743	1/2-145mm	10
2744	3/4-190mm	10
2718	1"-260mm	5
2745	1.1/4-260mm	1
2704	1.1/2-300mm	1
2746	2"-300mm	1
2706	2" Φλάντζα	1

Με κάψουλα λαδιού για προστασία ενδείξεων.

WMAP EVO



Υδρόμετρο τύπου Woltmann, ξηρού τύπου, R100

ΚΩΔ.	ΔΙΑΣΤΑΣΗ	📦
2721	DN50 2" 200mm	1
2722	DN65 2.1/2 200mm	1
2707	DN80 3" 225mm	1
2708	DN100 4" 250mm	1
2709	DN125 5" 250mm	1
2724	DN150 6" 300mm	1
2756	DN200 8" 350mm	1

Κατόπιν ζήτησης.

FIL-NOX DN8



**FIL-NOX Θηλυκό-Θηλυκό
1/2 x 1/2.**

ΚΩΔ.	ΜΗΚΟΣ/CM		
1460	20		10
1461	25		10
1462	30		10
1463	35		10
1464	40		10
1465	45		10
1466	50		10
1467	60		10
1468	70		10
1469	80		10
1470	100		10
1471	150		10

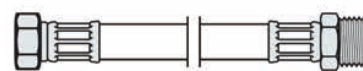

**FIL-NOX Αρσενικό-Θηλυκό
1/2 x 1/2**

ΚΩΔ.	ΜΗΚΟΣ/CM		
1472	20		10
1474	30		10
1476	40		10
1478	50		10
1479	60		10
1480	70		10
1481	80		10
1482	100		10

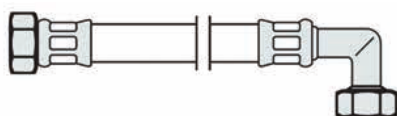

**FIL-NOX Θηλυκό-Θηλυκό
1/2 x 1/2, Γωνιακό Ρακόρ**

ΚΩΔ.	ΜΗΚΟΣ/CM		
1443	20		10
1444	30		10
1446	40		10
1448	50		10
1449	60		10

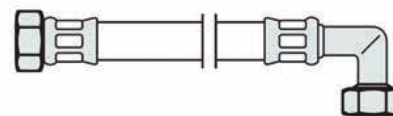

**FIL-NOX Θηλυκό-Θηλυκό
3/4 x 3/4, Γωνιακό Ρακόρ**

ΚΩΔ.	ΜΗΚΟΣ/CM		
1495	150		5
1496	200		5
1497	250		5

* Ιδανικό για παροχή πλυντηρίου. Τιμές σελ.65



**FIL-NOX Γρίφια Αρσενικό-Θηλυκό
Μπαταριών**

ΚΩΔ.	ΑΡΣΕΝΙΚΟ	ΘΗΛΥΚΟ	ΜΗΚΟΣ	
1571	M10	3/8	35cm	10
1579	M10	3/8	50cm	10
1570	M10	1/2	35cm	10
1578	M10	1/2	50cm	10
1580	M12	1/2	35cm	10
1581	M12	1/2	50cm	10

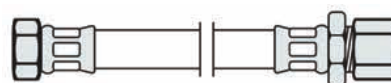

**FIL-NOX Βίcono Θηλυκό-Θηλυκό
με Ρακόρ Φ10**

ΚΩΔ.	ΡΑΚΟΡ	ΜΗΚΟΣ	
1485	1/2-Φ10 3/8	20cm	10
1486	1/2-Φ10 3/8	30cm	10
1487	1/2-Φ10 3/8	40cm	10
1488	1/2-Φ10 3/8	50cm	10
1489	1/2-Φ10 3/8	60cm	10

GIGANTE DN13



GIGANTE Θηλυκό-Θηλυκό
1/2 x 1/2

ΚΩΔ.	ΜΗΚΟΣ/CM	📦
1560	30	10
1553	40	10
1554	50	10
1555	60	10
1562	80	10
1563	100	10

Μεγάλης παροχής

⌀	Εσωτερική διάμετρος σωλήνα mm	13
⌀	Εξωτερική διάμετρος σωλήνα mm	19

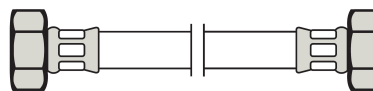

GIGANTE Θηλυκό-Θηλυκό
3/4 x 3/4

ΚΩΔ.	ΜΗΚΟΣ/CM	📦
1539	30	10
1540	40	10
1541	50	10
1542	60	10

FIL-NOX

	Τεχνικά Στοιχεία	DN8
	Ονομαστική ροή στα 3 barlt/min	28
	Ελάχιστη ακτίνα κάμψης mm	26
	Πίεση λειτουργίας bar	10
	Μέγιστη θερμοκρασία °C	70
	Πόσιμο νερό	Ναι
	Εσωτερική διάμετρος mm	5,9

GIGANTE

	Τεχνικά Στοιχεία	DN13
	Ονομαστική ροή στα 3 barlt/min	60
	Ελάχιστη ακτίνα κάμψης mm	43
	Πίεση λειτουργίας bar	10
	Μέγιστη θερμοκρασία °C	70
	Πόσιμο νερό	Ναι
	Εσωτερική διάμετρος mm	10



FIL-BOR Σπιράλ Πιεστικών Αντλιών

FIL-BOR INOX

Σπιράλ πιεστικών με ανοξειδωτο σύρμα και ορειχάλκινα ρακόρ

ΚΩΔ.	ΣΠΕΙΡΩΜΑ	ΜΗΚΟΣ/CM	ΡΑΚΟΡ
1500	3/4	60	Ίσιο
1501	3/4	80	Ίσιο
1556	1"	60	Ίσιο
1504	1"	60	Γωνιακό
1558	1"	80	Ίσιο
1514	1"	80	Γωνιακό
1536	1"	100	Ίσιο
1557	1.1/4	60	Ίσιο
1559	1.1/4	80	Ίσιο
1595	1.1/4	100	Ίσιο
1596	1.1/2	60	Ίσιο
1597	1.1/2	80	Ίσιο
1549	2"	60	Ίσιο
1545	2"	80	Ίσιο



Διάθεση μέχρι εξάντλησης των αποθεμάτων

FIL-BOR Galvanizado

Σπιράλ πιεστικών με γαλβανισμένο σύρμα και ορειχάλκινα ρακόρ

ΚΩΔ.	ΣΠΕΙΡΩΜΑ	ΜΗΚΟΣ/CM	ΡΑΚΟΡ
1454	3/4	40	Ίσιο
1548	3/4	60	Ίσιο
1547	3/4	80	Ίσιο
1459	1"	80	Γωνιακό
1551	1.1/4	60	Ίσιο
1456	1.1/4	80	Ίσιο
1546	1.1/4	100	Ίσιο
1552	1.1/2	60	Ίσιο
1457	1.1/2	80	Ίσιο

FIL-BOR INOX

Τεχνικά Στοιχεία	20	24	32	40	50
	3/4	1"	1.1/4	1.1/2	2"
Ονομαστική ροή στα 3 bar lt/min	220	250	450	850	1400
Ελάχιστη ακτίνα κάμψης mm	75	110	115	195	290
Πίεση λειτουργίας bar	10	10	4	4	4
Μέγιστη θερμοκρασία °C	70	70	70	70	70
Πόσιμο νερό	Ναι	Ναι	Ναι	Ναι	Ναι
Εξωτερική διάμετρος ρακόρ mm	16	17,5	23	32	41

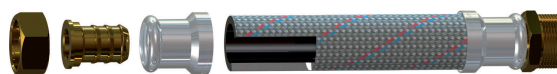

FIL-BOR Galvanizado

Τεχνικά Στοιχεία	20	24	32	40	50
	3/4	1"	1.1/4	1.1/2	2"
Ονομαστική ροή στα 3 bar lt/min	220	250	450	850	1400
Ελάχιστη ακτίνα κάμψης mm	75	110	115	195	290
Πίεση λειτουργίας bar	10	10	4	4	4
Μέγιστη θερμοκρασία °C	70	70	70	70	70
Πόσιμο νερό	Ναι	Ναι	Ναι	Ναι	Ναι
Εξωτερική διάμετρος ρακόρ mm	16	17,5	23	32	41

Στήριγματα ανοξείδωτα

50ss



Στήριγμα μονό
κουμπωτό AISI304

ΚΩΔ.	ΔΙΑΣΤΑΣΗ	
18301	Φ12	150
18302	Φ15	90
18303	Φ18	60
18304	Φ22	40
18305	Φ28	20
18306	Φ35	10
18307	Φ42	7

52ss



Στήριγμα διπλό
κουμπωτό AISI304

ΚΩΔ.	ΔΙΑΣΤΑΣΗ	
18310	Φ10	75
18311	Φ12	50
18312	Φ15	30
18313	Φ18	25
18314	Φ22	15

56ss



Στήριγμα μονό
κουμπωτό AISI304

ΚΩΔ.	ΔΙΑΣΤΑΣΗ	
18476	Φ10 M6	150
18470	Φ15 M6	90
18471	Φ18 M6	60
18472	Φ22 M6	40
18473	Φ28 M6	20
18475	Φ35 M8	10
18474	Φ42 M8	7

58ss



Στήριγμα μονό
κουμπωτό AISI304

ΚΩΔ.	ΔΙΑΣΤΑΣΗ	
18478	Φ10 M5	150
18479	Φ12 M5	150
18480	Φ15 M6	90
18481	Φ18 M6	60
18482	Φ22 M6	40
18483	Φ28 M6	20
18485	Φ35 M8	10
18484	Φ42 M8	7

155ss



Στήριγμα με στριφώνι
& ούπατ AISI304

ΚΩΔ.	ΔΙΑΣΤΑΣΗ	
18440	1/2	10
18441	3/4	10
18442	1"	10
18443	1.1/4	10
18444	1.1/2	10
18445	2"	10
18446	2.1/2	5
18447	3"	5

310ss



Στριφώνι AISI304

ΚΩΔ.	ΔΙΑΣΤΑΣΗ	
18368	M8	50
18369	M10	50

130ss



Στήριγμα AISI316

ΚΩΔ.	ΔΙΑΣΤΑΣΗ	ΓΙΑ ΣΩΛΗΝΑ
18350	18-25	1/2
18351	25-32	3/4
18352	33-40	1"
18353	37-44	1.1/4
18354	46-53	1.1/2
18380	49-60	Φ54
18355	57-70	2"
18356	71-85	2.1/2
18357	86-100	3"
18381	92-102	Φ100
18382	110	Φ110
18358	106-120	4"
18383	116-130	Φ125
18346	128-142	5"
18347	156-170	6"
18348	197-211	Φ200
18359	Φ220	Φ220

135sr



Στήριγμα AISI316

ΚΩΔ.	ΔΙΑΣΤΑΣΗ	ΓΙΑ ΣΩΛΗΝΑ
18360	20-25	1/2
18361	26-30	3/4
18362	32-36	1"
18363	38-45	1.1/4
18364	47-51	1.1/2
18365	53-58	Φ54
18366	60-64	2"
18367	74-80	2.1/2
18378	87-92	3"
18372	95-103	Φ100
18373	107-112	Φ110
18376	113-118	4"
18375	125-130	Φ125
18379	128-142	5"

251



Στήριγμα για σωλήνες σιδήρου, χαλκού, πλαστικού

ΚΩΔ.	ΓΙΑ ΣΩΛΗΝΑ	ΙΝΤΣΕΣ	ΧΙΛΙΟΣΤΑ
5210	Φ22 1/2	1/2	Φ20-22
5211	Φ28 3/4	3/4	Φ25-28
5212	Φ32/35 1"	1"	Φ31-34
5213	Φ40/42 1.1/4	1.1/4	Φ39-43
5214	1.1/2	1.1/2	Φ45-48,5
5215	2"	2"	Φ58-61
5216	Φ75 2.1/2	2.1/2	Φ73-76,5
5217	3"	3"	Φ86-89
5218	Φ110 4"	4"	Φ110-115
5316	Φ140 5"	5"	Φ139-143
5312	6"	6"	Φ166-170
5319	Φ220 8"	8"	Φ217-221

Διάσταση μετάλλου:

20X2,5 έως 2" με παξιμάδι M8
30X2,5 έως 4" με παξιμάδι M10

361



Στήριγμα για σωλήνες σιδήρου, χαλκού, πλαστικού

ΚΩΔ.	ΓΙΑ ΣΩΛΗΝΑ	ΙΝΤΣΕΣ	ΧΙΛΙΟΣΤΑ
5313	Φ100	-	Φ100
5314	Φ110	-	Φ110
5315	Φ125	-	Φ125
5317	Φ160	-	Φ160
5318	Φ200	-	Φ200

Διάσταση μετάλλου:

30X2,5 με παξιμάδι M10

256



Στήριγμα σωλήνων "U" για στήριξη σε ράγες

ΚΩΔ.	ΔΙΑΣΤΑΣΗ	📦
5280	1/2 M6	100
5281	3/4 M6	100
5282	1" M6	100
5283	1.1/4 M6	100
5284	1.1/2 M6	100
5285	2" M8	50
5286	2.1/2 M8	50
5287	3" M8	50
5288	4" M10	25

351G

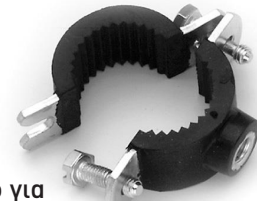

Στήριγμα με λάστιχο για σωλήνες σιδήρου χαλκού, πλαστικού

ΚΩΔ.	ΓΙΑ ΣΩΛΗΝΑ	ΙΝΤΣΕΣ	ΧΙΛΙΟΣΤΑ
5228	Φ15/18	-	Φ15-18
5229	Φ18 3/8	3/8	Φ17-19
5230	Φ22 1/2	1/2	Φ21-22
5231	Φ28 3/4	3/4	Φ26,5-28
5232	Φ35 1"	1"	Φ33-35
5233	Φ42 1.1/4	1.1/4	Φ42-45
5234	Φ50 1.1/2	1.1/2	Φ48-50
5235	Φ63 2"	2"	Φ60-64
5236	Φ75 2.1/2	2.1/2	Φ71-80
5237	3"	3"	Φ81-89
5307	Φ100 3.1/2	3.1/2	Φ99-103
5238	Φ110 4"	4"	Φ108-116

Διάσταση μετάλλου:

20X2,5 έως 2" με παξιμάδι M8
30X2,5 έως 4" με παξιμάδι M10

356G

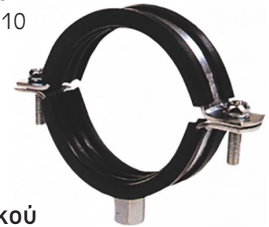

Στήριγμα για σωλήνες σιδήρου, χαλκού, πλαστικού

ΚΩΔ.	ΓΙΑ ΣΩΛΗΝΑ	ΙΝΤΣΕΣ	ΧΙΛΙΟΣΤΑ
5311	Φ110	-	Φ107-112
5308	Φ125	-	Φ125-130
5309	Φ140 5"	5"	Φ139-145
5310	Φ160	-	Φ159-166

Διάσταση μετάλλου:

20X2,0 με παξιμάδι M8/M10

272



Στήριγμα για σωλήνες πυρόσβεσης

ΚΩΔ.	ΔΙΑΣΤΑΣΗ	📦
5361	3/4 M8	100
5362	1" M8	100
5363	1.1/4 M8	100
5364	1.1/2 M8	100
5365	2" M8	100
5366	2.1/2 M10	50
5367	3" M10	50
5368	4" M10	50

Στηρίγματα

10



Στήριγμα μονό χαλκοσωλήνα

ΚΩΔ.	ΔΙΑΣΤΑΣΗ		
5101	Φ12		100
5102	Φ15		100
5103	Φ18		100
5104	Φ22		100
5105	Φ28		100
5106	Φ35		100
5107	Φ42		100
5108	Φ54		100

12



Στήριγμα διπλό χαλκοσωλήνα

ΚΩΔ.	ΔΙΑΣΤΑΣΗ		
5111	Φ12		100
5112	Φ15		100
5113	Φ18		100
5114	Φ22		100
5115	Φ28		100
5116	Φ35		100
5118	Φ54		25

20



Στήριγμα ωμέγα γαλβανιζέ

ΚΩΔ.	ΔΙΑΣΤΑΣΗ		
5200	Φ16		500
5201	Φ18		500
5202	Φ22		500
3904	Φ25		500
3900	Φ28		500
3903	Φ32		500
3902	Φ35		500

* Τιμή 100 τεμαχίων

110



Στήριγμα σιδήρου - πλαστικού

ΚΩΔ.	ΔΙΑΣΤΑΣΗ		
5160	1/2		200
5161	3/4		150
5162	1"	32	150
5163	1.1/4	40	150
5164	1.1/2	50	100
5165	2"	63	75
2992	2.1/2	75	75
2993	Φ100	100	40
2997	Φ110	110	40
2994	Φ125	125	15

112



Στήριγμα διπλό σιδήρου

ΚΩΔ.	ΔΙΑΣΤΑΣΗ	ΤΙΜΗ	
5170	1/2		50
5175	2"		25

125



Στήριγμα υδρορροής 6x10

ΚΩΔ.	ΔΙΑΣΤΑΣΗ		
2995	ΑΠΛΟ		75
2996	ΜΕ ΒΙΔΑ		25

126



Στήριγμα ανοικτής υδρορροής

ΚΩΔ.	ΔΙΑΣΤΑΣΗ		
2998	ΝΕΟΥ ΤΥΠΟΥ		50

335



Στήριγμα καμινάδας αμιαντοσιμμέντου

ΚΩΔ.	ΔΙΑΣΤΑΣΗ		
5320	15 X 15		1
5321	15 X 20		1
5323	20 X 20		1
5326	30 X 30		1
5330	Φ100		1
5332	Φ150		1
5333	Φ200		1

270



Στήριγμα μονό χαλκοσωλήνα

ΚΩΔ.	ΔΙΑΣΤΑΣΗ		
3920	Φ15		10
3921	Φ18		10
3923	Φ22		10
8014	Φ28		10

270/D



Στήριγμα διπλό χαλκοσωλήνα

ΚΩΔ.	ΔΙΑΣΤΑΣΗ		
8001	Φ15		10
8002	Φ18		10
8003	Φ22		10
8004	Φ28		10

210



Ράγες στήριξης

ΚΩΔ.	ΔΙΑΣΤΑΣΗ		
5239	ΕΛΑΦΡΟΥ ΤΥΠΟΥ (2 μέτρων) Νο210-P3		6
5240	ΒΑΡΕΩΣ ΤΥΠΟΥ(2 μέτρων) Νο210-P4		6
18507	ΑΝΟΞΕΙΔΩΤΗ ΑΙΣΙ 304 (2 μέτρων) Νο157		6

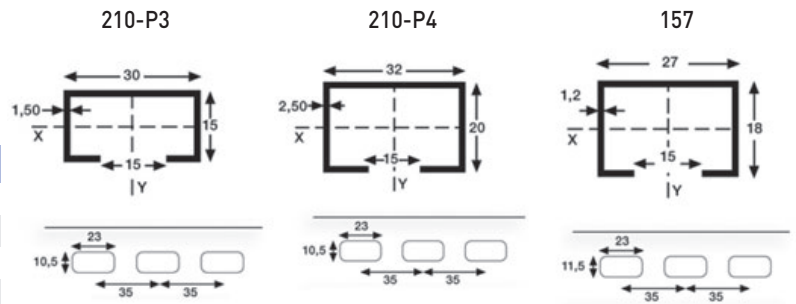

230



Γωνία στήριξης γαλβανισμένη

ΚΩΔ.	ΔΙΑΣΤΑΣΗ		
5259	370x200x250mm		2
5260	545x290x380mm		2

232

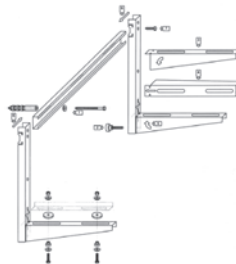

Βάση στήριξης air condition

ΚΩΔ.	ΔΙΑΣΤΑΣΗ		
5262	1000x380x475mm		1

- Ατσάλι γαλβανισμένο και βαμμένο ηευκό
- Μέγιστο βάρος στήριξης 140kg.

2140



Περικόχλιο ράγας αυτόματο με ενσωματωμένη ντίζα

ΚΩΔ.	ΔΙΑΣΤΑΣΗ		
5290	M8x30mm		50
5291	M8x40mm		50
5292	M10x30mm		10
5293	M10x40mm		10

213



Παξιμάδι ράγας

ΚΩΔ.	ΔΙΑΣΤΑΣΗ		
5243	M8		50
5244	M10		50
18499	M8 INOX		10
18498	M10 INOX		10

212



Γωνία ράγας

ΚΩΔ.	ΔΙΑΣΤΑΣΗ		
5241	45°		1
5242	90°		1
18509	45° INOX		1
18508	90° INOX		1

214



Βίδα εξαγων

ΚΩΔ.	ΔΙΑΣΤΑΣΗ		
5245	M8 X 14		100
5246	M10 X 15		100
5264	M8 X 16 INOX		50
5268	M10 X 16 INOX		50

215



Παξιμάδι εξαγων

ΚΩΔ.	ΔΙΑΣΤΑΣΗ		
5247	M8		100
5248	M10		100
18505	M8 INOX		100
18495	M10 INOX		100

218



Ροδέλλα φαργιά

ΚΩΔ.	ΔΙΑΣΤΑΣΗ		
5251	M8		100
5252	M10		100
18504	M8 INOX		50
18494	M10 INOX		50

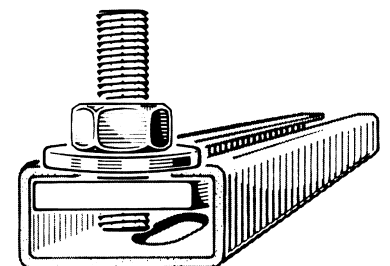

263



Φλάντζα στήριξη

ΚΩΔ.	ΣΠΕΙΡΩΜΑ		📦
5261	1/2		10
5263	M 10		10

264



Ντιζα

ΚΩΔ.	ΔΙΑΣΤΑΣΗ	ΤΙΜΗ	📦
5269	M6 X 1m		10
5255	M8 X 1m		10
5256	M10 X 1m		10
5270	M12 X 1m		10
5266	M8 X 2m		10
5267	M10 X 2m		10
18500	M6 X 1m INOX		10
18501	M8 X 1m INOX		10
18502	M10 X 1m INOX		10

9015



Ντιζα κομμάτι

ΚΩΔ.	ΔΙΑΣΤΑΣΗ	📦
5253	M8 X 32mm	50
5254	M10 X 32mm	50
18503	M8 X 30mm INOX	10
18496	M10 X 30mm INOX	10

220

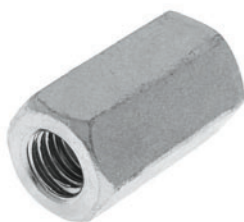

Μούφα σύνδεσης ντιζών

ΚΩΔ.	ΔΙΑΣΤΑΣΗ	📦
5275	M6	10
5257	M8	10
5258	M10	10
18506	M8 INOX	10
18497	M10 INOX	10

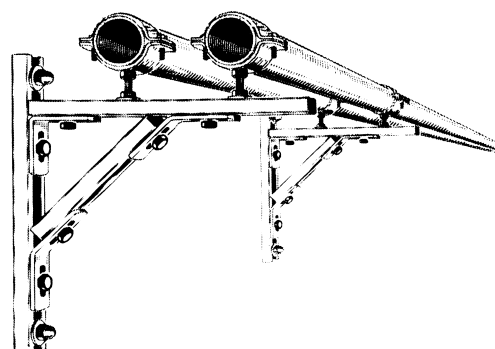
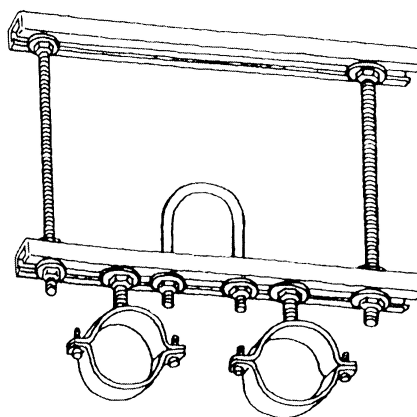

146



Στριφώνι για στηρίγματα

ΚΩΔ.	ΔΙΑΣΤΑΣΗ		
5249	M8x90mm		1
5250	M10x120mm		1

216/B



Στριφώνι καρφωτό για στηρίγματα

ΚΩΔ.	ΔΙΑΣΤΑΣΗ		
5226	M8x93mm		1
5227	M10x90mm		1

252/N



Ούπατ για καρφωτό στριφώνι

ΚΩΔ.	ΔΙΑΣΤΑΣΗ		
3931	M8x70mm		1
3932	M10x70mm		1

149



Σετ στριφωγώνων για στήριξη λεκάνης

ΚΩΔ.	ΔΙΑΣΤΑΣΗ		
2861	M6x80mm		50

145



Σετ στριφωγώνων για στήριξη νιπτήρα

ΚΩΔ.	ΔΙΑΣΤΑΣΗ		
3023	M10x120mm		50
3024	M10x140mm		50

2651



Στήριγμα θερμοσιφώνου

ΚΩΔ.	ΔΙΑΣΤΑΣΗ		
5225	94mm		1-50

147



Τσέρκι διάτρητο σε ρολλό

ΚΩΔ.	ΔΙΑΣΤΑΣΗ		
3102	13 X 0.8 10m		20
3103	17 X 0.8 10m		20
3104	26 X 1,0 10m		10

140



Ούπατ πλαστικά

ΚΩΔ.	ΔΙΑΣΤΑΣΗ		
2974	N5 (100 TEM)		1
2976	N6 (100 TEM)		1
2977	N7 (100 TEM)		1
2978	N8 (100 TEM)		1
2979	N10 (50 TEM)		1
2975	N12 (25 TEM)		1

141



Ούπατ σιδερένια

ΚΩΔ.	ΔΙΑΣΤΑΣΗ		
3925	M6		1-100
3926	M8		1-100
3927	M10		1-100
3928	M12		1-100

148



Ζουμπάς για καρφιά ρομπότ

ΚΩΔ.	ΔΙΑΣΤΑΣΗ		
3798	M6		10

149K



Καρφιά ρομπότ

ΚΩΔ.	ΔΙΑΣΤΑΣΗ		
3799	M6 X 8X 18		1
3800	M6 X 8 X 25		1
3801	M6 X 8 X 30		1
ανά 100 τεμ.			

160



Σφικτήρας λάστιχου
γαλβανισμένος

ΚΩΔ.	ΔΙΑΣΤΑΣΗ		
3677	8-12 1/4		50
3678	10-16 3/8		50
3670	13-19 1/2		50
3671	16-25 5/8-3/4		50
3673	23-35 1"		50
3674	25-40 1.1/4		50
3675	28-48 1.1/2		50
3676	32-50 1.1/2		50

160BT



Σφικτήρας λάστιχου
Βαρέως τύπου γαλβανισμένος

ΚΩΔ.	ΔΙΑΣΤΑΣΗ		
13924	29-31 1"		25
13925	32-35 1"		25
13926	36-39 1.1/4		25
13927	40-43 1.1/2		25
13928	44-47 1.1/2		25
13929	48-51 1.3/4		25
13930	52-55 2"		25
13931	56-59 2"		25
13932	60-63 2.1/2		25
13933	64-67 2.1/2		25
13934	68-73 2.3/4		25
13935	74-79 3"		25
13936	80-85 3"		25
13937	86-91 3.1/4		25
13938	92-97 3.1/2		25
13939	98-103 3.3/4		25
13940	104-112 4"		25
13941	113-121 4.1/4		25

162ss



Σφικτήρας λάστιχου
Βαρέως τύπου ανοξείδωτος

ΚΩΔ.	ΔΙΑΣΤΑΣΗ		
18490	32-35 1"		10
18491	40-43 1.1/2		10
18492	48-51 1.3/4		10
18493	60-63 2.1/4		10

163



Σφικτήρας αεραγωγών

ΚΩΔ.	ΔΙΑΣΤΑΣΗ		
3641	60-135		10
3642	60-170		10
3643	60-215		10
3644	60-325		10
3645	60-425		10